



Tek Setli Sıcaklık Kontrol Cihazı

Isıtma / Soğutma fonksiyonu seçimi

ON/OFF veya Oransal (P) çalışma

Komprosör koruma zamanı

*Sensör koptu arızasında kontrol çıkışının konumunun belirlenmesi
(ON,OFF veya %POWER)*

°C / °F seçimi (gösterim için)

Gösterim, proses ve set değeri ofseti

Ön panel üzerinden kolayca set değerini değiştirme ve programlanma özelliği



Kontrol cihazının, kurulum ve kullanımından önce kullanım kılavuzunu ve tüm uyarıları okuyunuz ve dikkate alınız.

Class II Kontrol Cihazı, Panel tipi montaj için uygundur.

Kontrol cihazı aşağıdaki özelliklere uyumlu olarak dizayn edilmiştir.

Avrupa Topluluğu 93/68 CEE direktiflerine bağlı olarak düzenlenen Avrupa Topluluğu 73/23 CEE elektriksel cihazlar üzerindeki düzenlemeleri kapsayan direktiflere ve EN61010-1 ölçüm-kontrol amaçlı elektriksel cihazlar için belirlenen güvenlik direktiflerine uyumludur.

Kullanım kılavuzu hakkında

TC37-100 sıcaklık kontrol cihazı kullanım kılavuzu 2 ana bölümden oluşmaktadır. Bu bölümler aşağıda açıklandığı şekildedir. Bu iki ana bölümün dışında cihazın sipariş bilgilerinin ve teknik özelliklerinin yer aldığı bölümler de mevcuttur. Kullanım kılavuzu içerisinde yer alan tüm başlıklar ve sayfa numaraları "**İÇİNDEKİLER**" dizininde yer almaktadır. Kullanıcı dizinde yer alan herhangi bir başlığa sayfa numarası üzerinden erişebilir.

Kurulum:

Bu bölümde, cihazın fiziksel boyutları, panel üzerine montajı, elektriksel bağlantı ve benzeri konular yer almaktadır.

Çalışma Şekli , Parametre Açıklamaları :

Bu bölümde, cihazın kullanıcı arayüzü, parametrelere erişim, parametre tanımlamaları gibi konular yer almaktadır.

Kullanım kılavuzu içerisinde yer alan uyarı ve bilgilendirme sembolleri



Fiziksel, elektriksel montajda ve kullanım esnasında meydana gelebilecek tehlikeli durumları engellemek amacı ile yandaki sembol ile işaretlenen uyarılar yer almaktadır. Uyarıların kullanıcı tarafından dikkate alınması gerekmektedir.



Elektrik çarpması sonucu oluşabilecek tehlikeli durumları belirtir. Uyarıların kullanıcı tarafından dikkate alınması gerekmektedir.

	Sayfa No
Genel Tanıtım	6
Sipariş Bilgileri	7
Garanti	7
Bakım	7
Kurulum	8
Paket İçeriği	8
Çevre Şartları	8
Çalışma Koşulları	8
Yasaklanmış Çalışma Koşulları	8
Boyutlar	9
Panel Kesiti	9
Cihazın Panel Üzerine Montajı	10
Cihazın Panel Üzerinden Çıkarılması	11
Elektriksel Bağlantı	12
Terminal Tanımları ve Bağlantı Şekli	13
Besleme Geriliminin Bağlanması	14
Proses Girişinin Bağlanması	15
Thermocouple Bağlantısının Yapılması	15
RTD(PT-100) Bağlantısının Yapılması	15
PTC Bağlantısının Yapılması	16
Çıkış Bağlantılarının Yapılması	17
Röle Çıkışının Bağlanması	17
SSR Sürücü Çıkışının Bağlanması	17
Cihazın Kullanımı ve Çalışması	18
Ön Panel Tanımı	18
Cihazın Açılıştta ve Çalışırken Verdiği Mesajlar	19
Revizyon Numarası	19
Sensör Kopuk Mesajı	19
Set Değerinin Ayarlanması	20
Sensör kopması durumunda %Power değerinin ayarlanması	21
Program Moduna Giriş ve Parametre Değerinin Değiştirilip Kaydedilmesi	22
Program moduna girişin engellenmesi veya izin verilmesi	24

	Sayfa No
Parametre Tanımlamaları ve Açıklamalar	25
P00- Isıtma/Soğutma Fonksiyonu Seçimi	25
P01- P veya ON/OFF Kontrol Seçimi ve Oransal Bant Ayar Parametresi	25
P02- Kontrol Çıkışı Çevrim Zamanı	27
P03- Kontrol Çıkışı İçin Güç Çarpanı	27
P04- Kontrol Çıkışı Minimum Enerjilenme Süresi	27
P05- Proses Kontrol Çıkış Ofseti	28
P06- Kontrol Çıkışı Histerisiz Değeri	28
P07- Kontrol Çıkışı Koruma Zamanı	28
P08- Sensör Kopuk Arızasında Kontrol Çıkışı Konumu	28
P09- Set Alt Limit	29
P10- Set Üst Limit	29
P11- Set Değeri Ofseti	29
P12- Gösterge Birim Seçimi	30
P13- Gösterim Ofseti	30
P14- Proses Değeri Ofseti	30
P15- RC Filtre İçin Zaman Sabitesi	30
Özellikler	31

Genel tanıtım

TC37-100 sıcaklık kontrol cihazı, endüstride sıcaklık veya herhangi bir proses değerinin ölçülmesi ve kontrol edilmesi için tasarlanmıştır. ON/OFF veya zaman oransal (P) çalışma şekli, ısıtma/soğutma fonksiyonu seçimi ile pek çok uygulamada kullanılabilir.

Uygulamalar

Plastik Enjeksiyon Baskı ve Çekme Makinalarında
Polimerik İşletmelerde Sentetik Fiber Üretimi
Klimatik Odalarda ve Test Tezgahlarında
Kimyasal ve İlaç Endüstrisinde
Gıda Sektöründe Yiyecek İşleme
Paketleme Makinaları
Ağaç İşleme Makinaları
Poliüretan Makinaları
Soğutma İşlemlerinde
Endüstriyel Fırın ve Ocaklarda

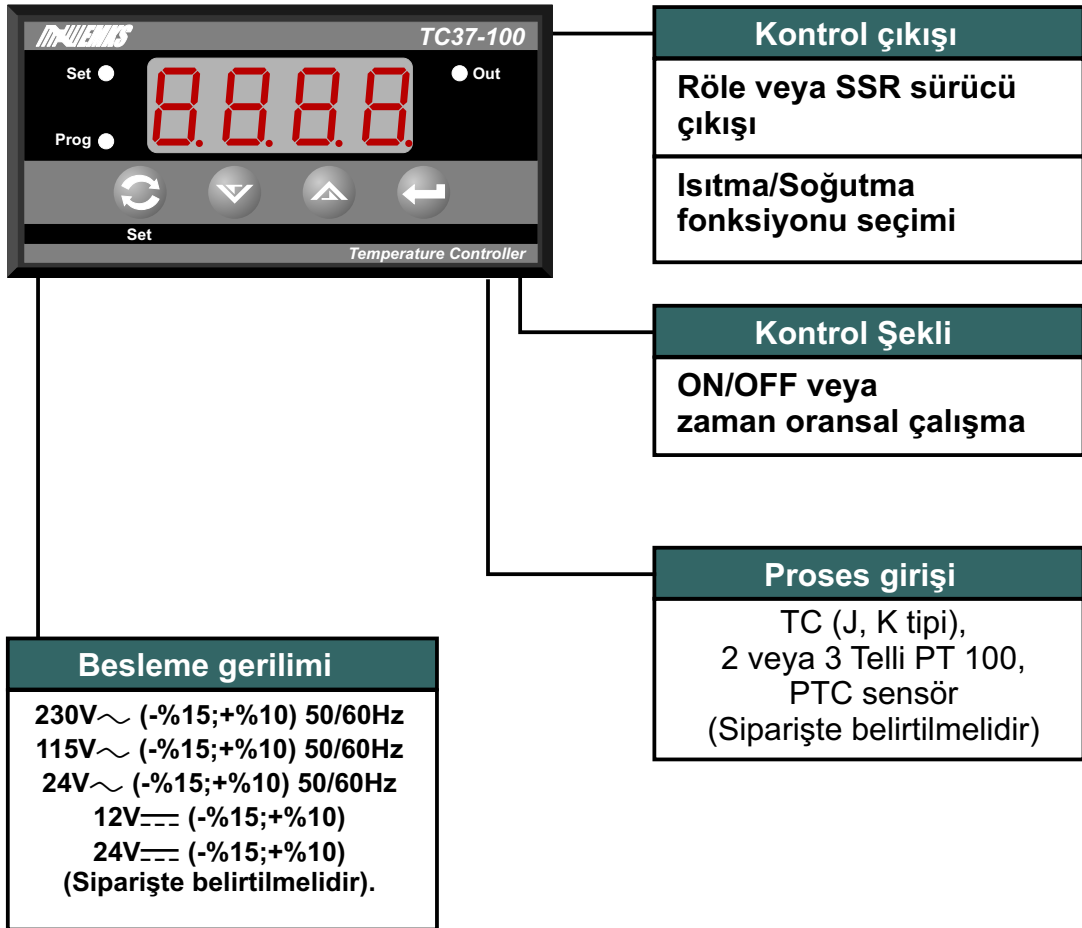

Sipariş Bilgileri

TC 37 - 100 ABC

Ön Panel Boyutu

36x72mm

Model Numarası

Besleme Gerilimi

1	230V~ (-%15;+%10) 50/60Hz
2	115V~ (-%15;+%10) 50/60Hz
3	24V~ (-%15;+%10) 50/60Hz
4	12V= (-%15;+%10)
5	24V= (-%15;+%10)

Proses Girişi

1	TC(J tipi)	0 ... 800 °C
2	TC(K tipi)	0 ... 900 °C
3	RTD(PT-100)	-100 ... 400 °C
4	RTD(PTC 1000Ohm@25°C)	-50 ... 150 °C

Kontrol Çıkışı

1	Röle Çıkışı
2	SSR Sürme Çıkışı

Kontrol cihazına ait sipariş bilgileri yukarıda verilmiştir. Kullanıcı kendisine uygun cihaz konfigürasyonunu tablodaki bilgi ve kod karşılıklarından faydalanarak oluşturabilir ve bunu sipariş koduna dönüştürebilir.

Garanti

Malzeme ve işçilik hatalarına karşı iki yıl süreyle garanti edilmiştir. Bu garanti cihazla birlikte verilen garanti belgesinde ve kullanma kılavuzunda yazılı olan müşteriye düşen görev ve sorumlukların eksiksiz yerine getirilmesi halinde yürürlükte kalır.

Bakım

Cihaz , solvent (benzin, tiner, asit ve benzeri) içeren ve aşındırıcı temizlik maddeleri ile silinmemelidir.

Kurulum



Kurulum işlemine başlamadan önce kullanım klavuzunu dikkatle okuyunuz. Kurulum ve kullanım aşamasında dikkat edilmesi gereken noktalar uyarılarla belirtilmiştir.

Cihazın kurulumu sadece yetkili personel tarafından yapılmalıdır.

Paket İçeriği



1 adet cihaz



1 adet garanti kartı



2 adet tutturma parçası



1 adet kullanım kılavuzu



Paketi açtığınızda içerisinde bulunan cihazı ve aksesuarlarını kontrol ediniz. Cihaz taşıma esnasında zarar görmüş olabilir. Böyle bir durumda cihazı kullanmayınız.

Çevre Şartları

Çalışma Koşulları



Yükseklik maksimum 2000 metre



Çalışma sıcaklığı : 0...50 °C

Cihaz 50°C nin üzerinde kullanılacak ise çalıştığı ortamın soğutulması gerekmektedir.



Bağıl nem 5...95%RH (yoğunlaşma olmaksızın)

Yasaklanmış Çalışma Koşulları



Aşındırıcı ortamlar



Patlayıcı ve yanıcı madde bulunan ortamlar

Boyutlar

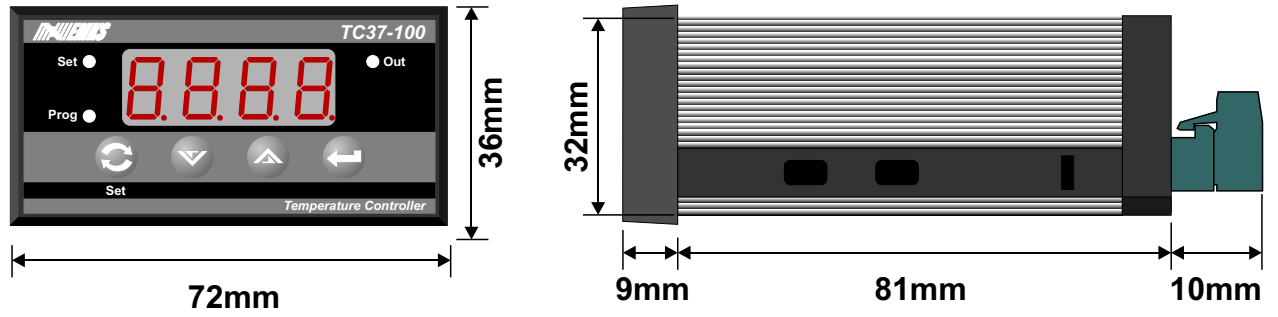

Panel Kesiti

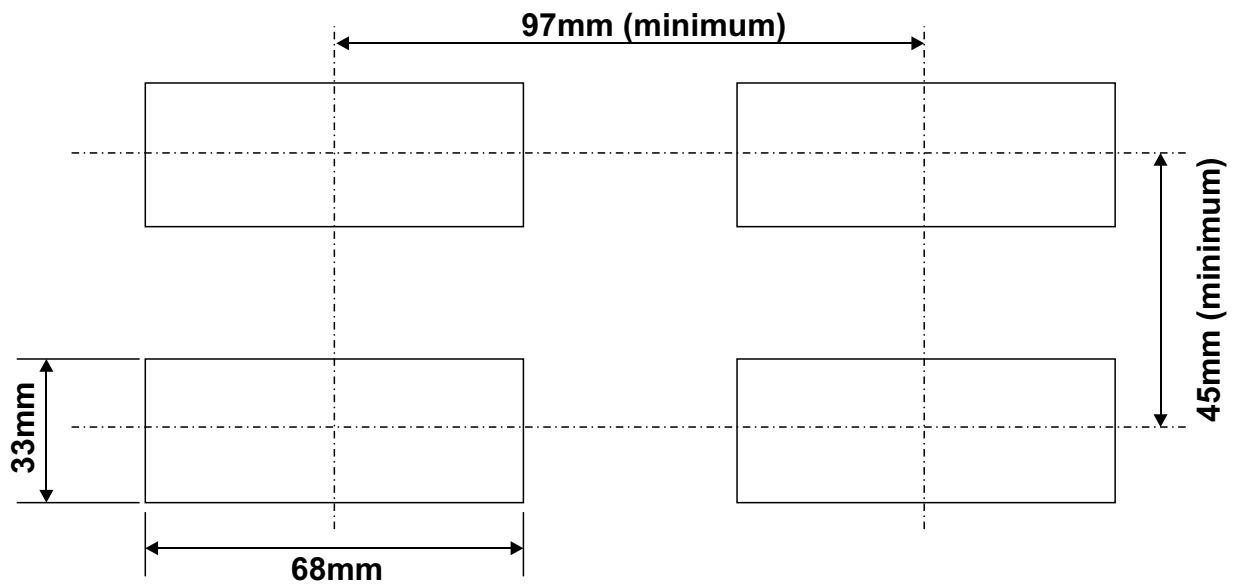

Cihazın Panel Üzerine Montajı

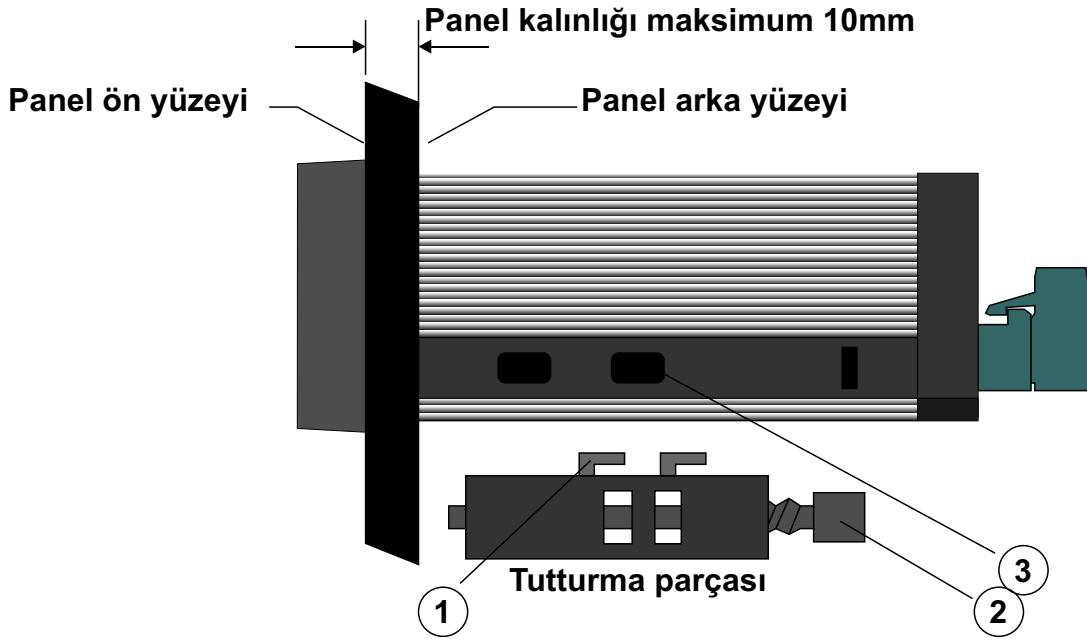

1-Cihazın montaj yapılacağı panel kesitini, verilen ölçülerde hazırlayınız.

2-Cihazı panel üzerindeki kesite ön yüzeyinden yerleştiriniz. Cihazın tutturma parçaları üzerinde ise panel üzerine yerleştirmeden önce çıkarınız.

3-Cihaz panel kesiti üzerine yerleştirildikten sonra, cihaz ile birlikte verilen tutturma parçalarının 1 ile gösterilen tırnaklarını cihaz üzerinde 3 ile gösterilen kesite yerleştiriniz. Bir tornavida yardımı ile 2 ile gösterilen parçayı saat yönünde çevirerek cihazı panel üzerine sabitleyiniz.



Cihazın montajının yapılacağı mekanik aksam üzerinde tehlike yaratabilecek tüm aksam ile ilgili gerekli tedbirlerin alınması gerekmektedir. Bu tedbirler, montajı yapacak personelin güvenliği için gereklidir.



Cihazın kendi sabitleme parçaları ile sistem üzerine montajının yapılması gerekmektedir. Uygun olmayan sabitleme parçaları ile cihazın montajını yapmayınız. Sabitleme parçaları ile cihazın düşmeyeceğinden emin olacak şekilde montajını yapınız.

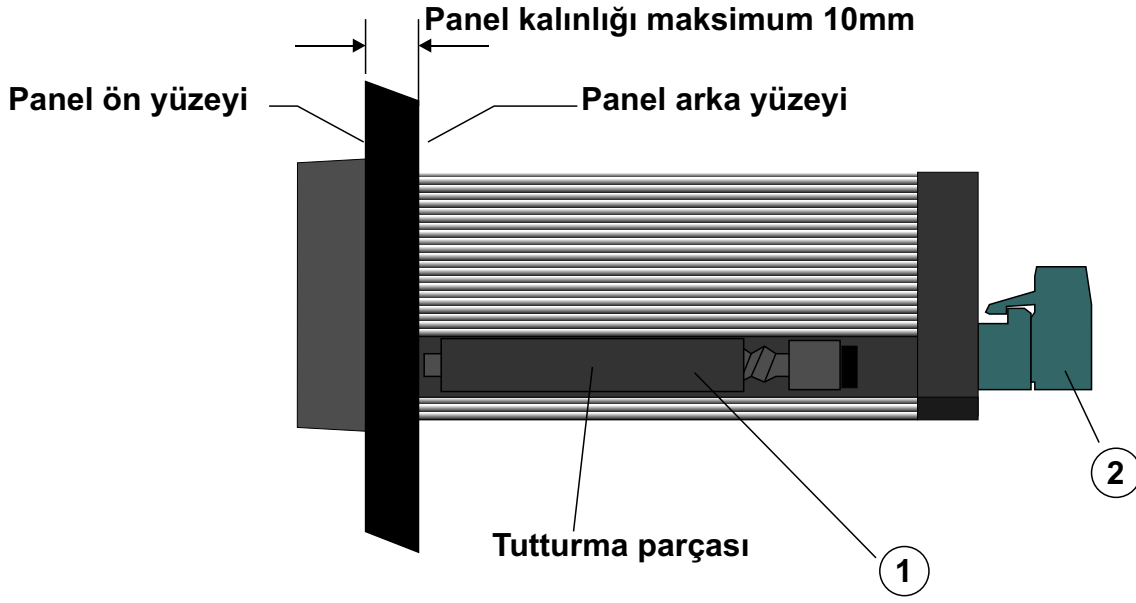

1-Cihazın ve bağlı olduğu sistemin enerjisini kesiniz ve cihaz bağlantılarının yapıldığı 2 nolu terminal bloğunu cihazdan ayırınız.

2-1 ile gösterilen ve tutturma parçası üzerinde yer alan vidayı saat yönünün tersine çeviriniz.

3-Tutturma parçalarının tırnakları serbest kalıncaya kadar vidayı çevirmeye devam ediniz.

4-Tutturma parçalarını cihaz üzerinden ayırınız ve cihazı panelin ön tarafından çekerek alınız.



Cihazı panel üzerinden ayırma işlemine başlamadan önce cihazın ve bağlı olduğu sistemin enerjisini kesiniz, cihazın tüm bağlantılarını ayırınız.



Cihazın kullanılacağı sisteme göre konfigüre edilmiş olduğundan emin olunuz. Yanlış konfigürasyon sonucu sistem ve/veya personel üzerinde oluşabilecek zarar verici sonuçların sorumluluğu kullanıcıya aittir.

Cihaz parametreleri, fabrika çıkışında belirli değerlere ayarlanmıştır, bu parametreler kullanıcı tarafından mevcut sistemin ihtiyaçlarına göre değiştirilmelidir.

Cihazın montajı ve bakımı vasıflı elemanlar tarafından yapılmalıdır. Vasıfsız elemanlar tarafından gerçekleştirilen montaj ve bakım işlemleri, işlemleri yapan personelin, cihazın veya cihazın bağlı olduğu sistemin zarar görmesine neden olabilir.

Cihazın etiketi üzerinde yer alan besleme gerilimi aralığına uyulması gerekmektedir. Belirtilen değerlerin dışında besleme gerilimi uygulanması, montajı yapan personelin, cihazın veya cihazın bağlı olduğu sistemin zarar görmesine neden olabilir.

Elektrik şoklarını ve benzeri kazaları engellemek için cihazın tüm bağlantıları tamamlanmadan cihaz ve montajın yapıldığı sisteme enerji verilmemelidir.

Terminal Tanımlamaları ve Bağlantı Şekli

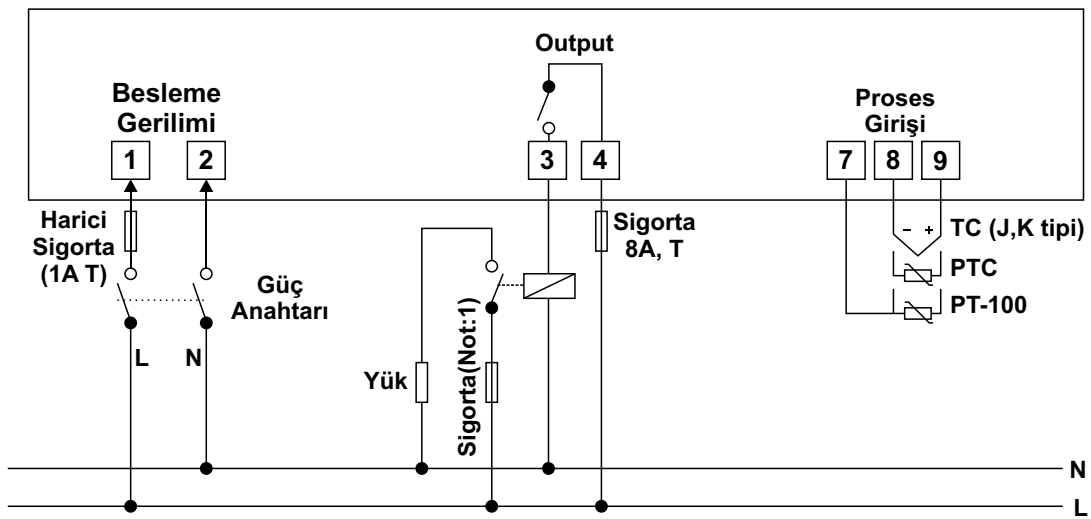
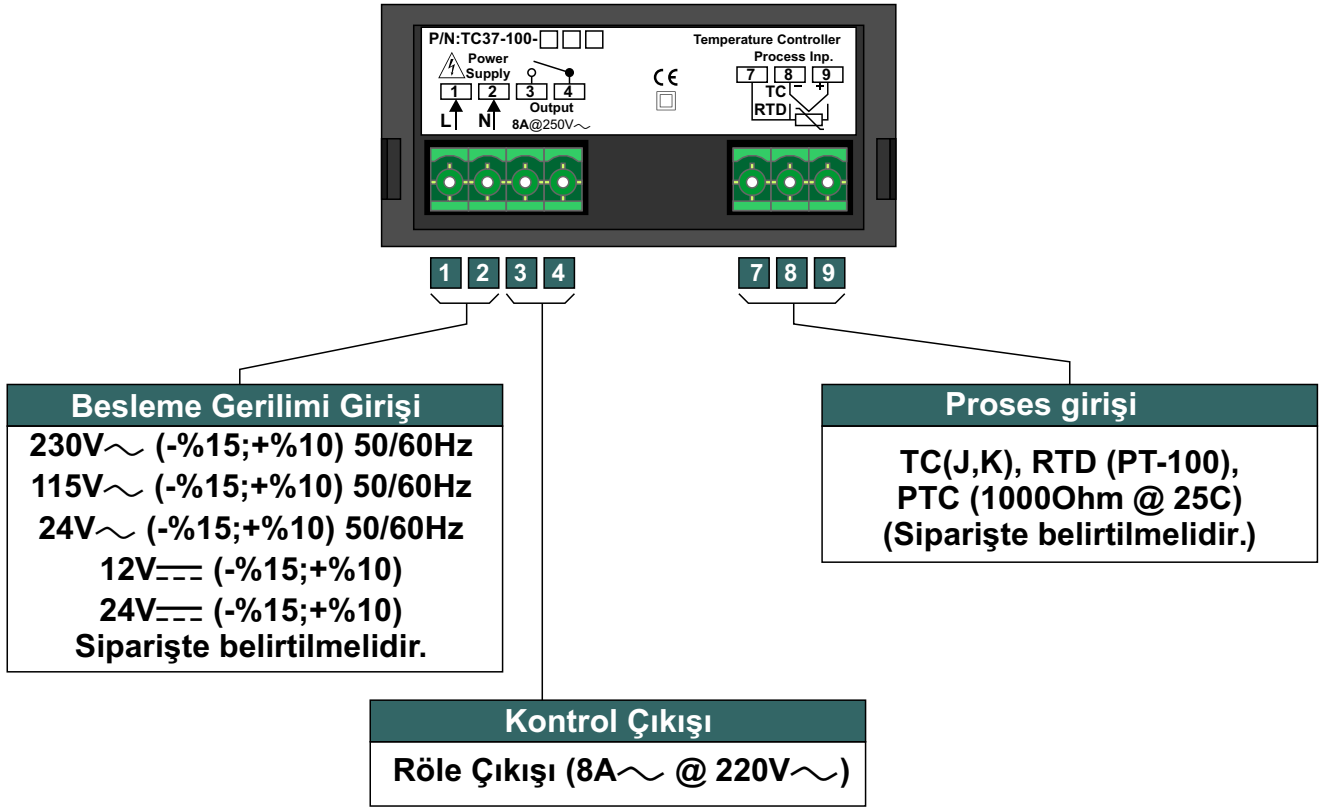

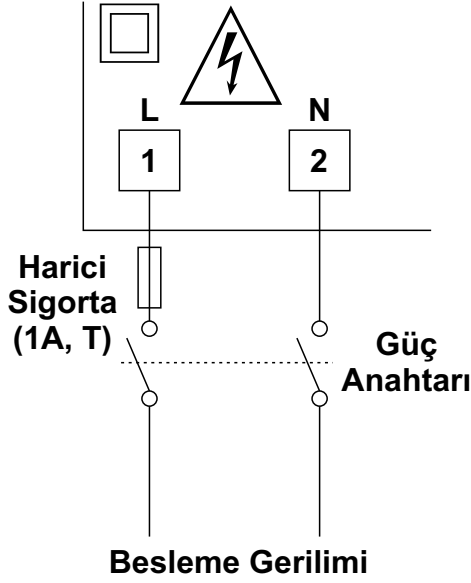

Besleme Gerilimi Seçenekleri

230V~ (-%15;+%10) 50/60Hz
115V~ (-%15;+%10) 50/60Hz
24V~ (-%15;+%10) 50/60Hz
12V== (-%15;+%10)
Siparişte belirtilmelidir.



Cihazın çalışacağı besleme gerilim aralığı siparişte belirtilmelidir. Düşük ve yüksek gerilim aralığı için cihaz farklı üretilmektedir. Cihazın etiketi üzerinde yer alan besleme gerilimi aralığına uyulması gerekmektedir. Belirtilen değerlerin dışında besleme gerilimi uygulanması, montajı yapan personelin, cihazın veya cihazın bağlı olduğu sistemin zarar görmesine neden olabilir.



Cihaz üzerinde, sigorta ve cihaz enerjisini kapatacak bir anahtar yoktur. Cihazın besleme girişinde enerjisini kapatacak bir anahtarın ve sigortanın kullanıcı tarafından sisteme ilave edilmesi gerekmektedir. Güç Anahtarı ve sigorta kullanıcının rahatça ulaşabileceği bir yerde bulunmalıdır.



Güç anahtarı Faz ve Nötr girişlerini ayıracak şekilde iki kutuplu olmalıdır. Elektriksel bağlantı, güç anahtarının açık / kapalı konumlarına dikkat edilerek yapılmalıdır. Güç anahtarının açık/kapalı konumları işaretlenmiş olmalıdır.

Proses Girişinin Bağlanması

TC Bağlantısının Yapılması

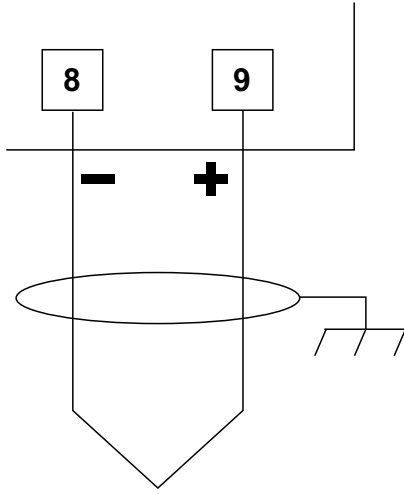

Termokupl bağlantısını şekilde gösterildiği gibi +, - uçlara dikkat ederek yapınız.

Termokupl tipine uygun kompanzasyon kablosu kullanınız.

Gerekli olmadıkça kabloya ek yapmayınız.

Termokupl kablosu ekranlı ise topraklamayı tek bir noktadan yapınız.

Termokupl kablosunu güç kabloları ile beraber taşımayınız.

Bağlantı kabloları kanal üzerinde ise termokupl bağlantısı seperatör ile ayrılarak yapılmalıdır.

RTD (PT-100) Bağlantısının Yapılması

Hat Kompanzasyonlu 3 Telli PT-100 Bağlantısının Yapılması

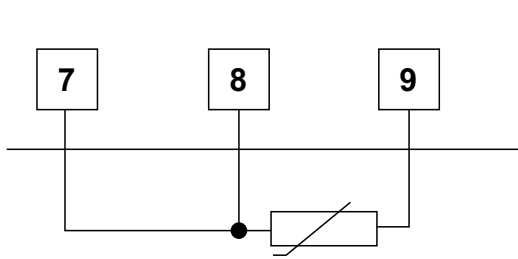

Hat empedansı maksimum 10 Ohm

PT-100 bağlantısının yapıldığı kablolar aynı çapta ve aynı uzunlukta olmalıdır. Kullanılacak kablo kesiti minimum 1mm² olmalıdır.

Hat Kompanzasyonsuz 2 Telli PT-100 Bağlantısının Yapılması

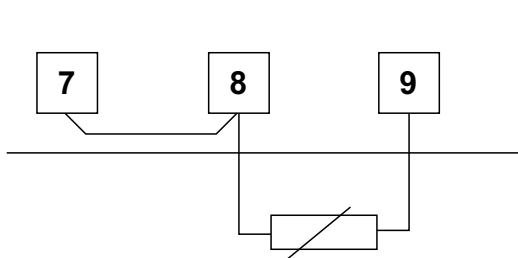

2 telli PT-100 kullanıldığında 7 ve 8 nolu terminaller arasına köprü atılmalıdır.

PT-100 bağlantısının yapıldığı kablolar aynı çapta ve aynı uzunlukta olmalıdır. Kullanılacak kablo kesiti minimum 1.5mm² olmalıdır.

PTC (1000 Ohm @ 25C) Bağlantısının Yapılması

PTC Bağlantısının Yapılması

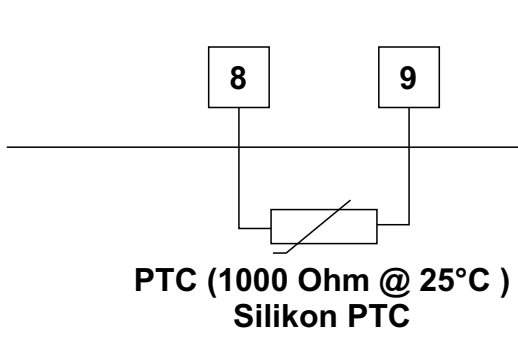

PTC bağlantısının yapıldığı kablolar aynı çapta ve aynı uzunlukta olmalıdır. Kullanılacak kablo kesiti minimum 1mm² olmalıdır.

Çıkış Bağlatılarının Yapılması

Röle Çıkışının Bağlanması

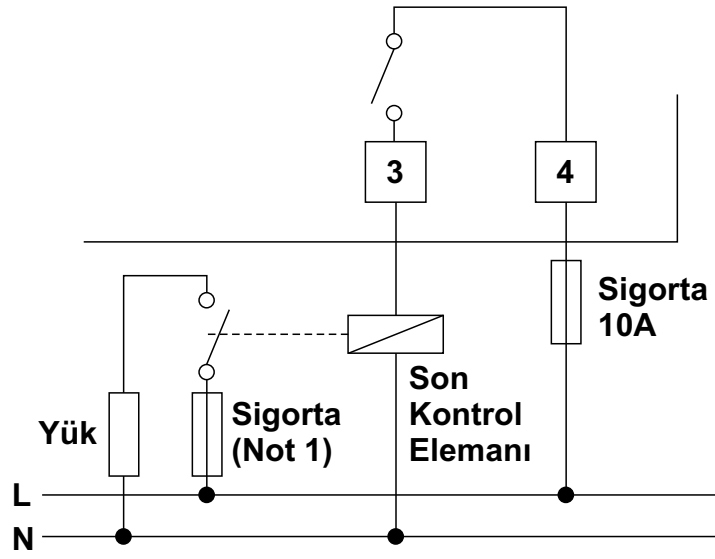

Not 1: Sigorta kontrol edilen yüke uygun seçilmelidir.

SSR Sürücü Çıkışının Bağlanması

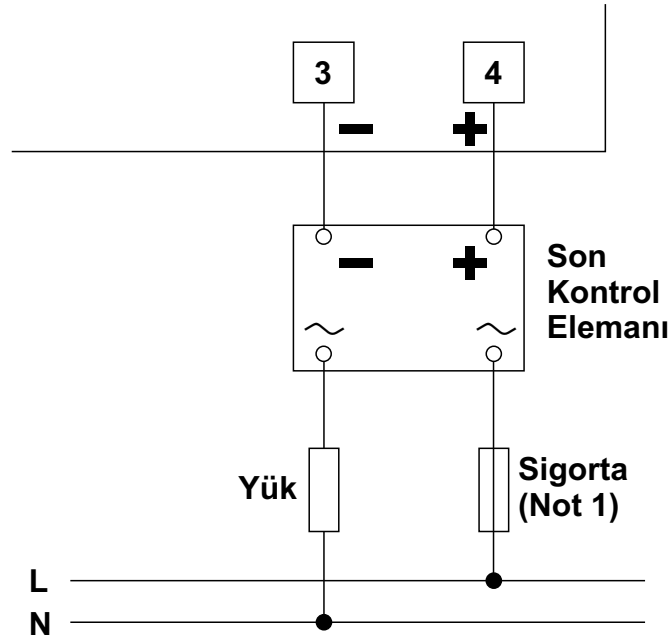

Not 1: Sigorta kontrol edilen yüke uygun seçilmelidir.

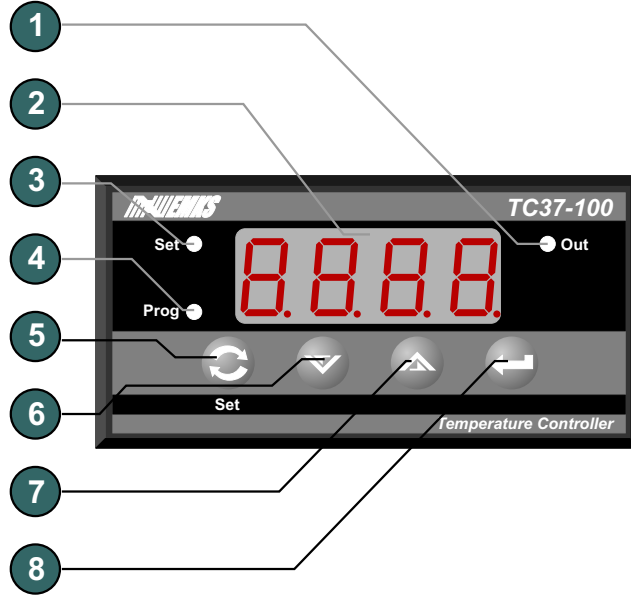

- 1 - Out LED indikatörü. Kontrol çıkışının enerjili olup olmadığını gösterir.
- 2 - 4 dijital LED display 9mm : Proses ve set değeri göstergesi, program parametre göstergesi
- 3 - Set LED indikatörü. Set butonuna basıldığında yanar, göstergede set değeri görüntülenir.
- 4 - Program LED indikatörü.
- 5 - Program moduna giriş ve set değerini değiştirmek için kullanılır.
- 6 - Gösterge değerini azaltmak veya parametre seçimi için kullanılır.
- 7 - Gösterge değerini arttırmak veya parametre seçimi için kullanılır.
- 8 - Göstergedeki değeri onaylamak için kullanılır.

Cihazın AçılıŖta ve alıŖırken Verdiđi Mesajlar

Revizyon Numarası

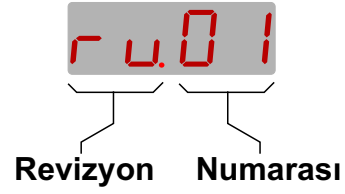

Cihaz enerjilendiđinde gsterge zerinde 3 saniye boyunca revizyon durumu gsterilir. Cihaz zerindeki donanım veya yazılım deđiŖikliklerinde revizyon numarası arttırılır. Revizyon numarasına bađlı tm deđiŖiklikler kayıt altına alınır.

Sensr Kopuk Mesajı



Cihazın proses giriŖine bađlı olan sensrn kopması durumunda OFL mesajı verilir. Kontrol ıkıŖı parametre ile belirlenen konumda tutulur. Bu durumda kullanıcının cihaza bađlı sensr kontrol etmesi, arızalı ise deđiŖtirmesi gerekmektedir.

NOT: Sensr kopması durumunda, **Sensr Kopuk Arızasında Kontrol ıkıŖ Konumu (OFF, %1...%99, ON)** parametresi SET, arttırma ve eksiltme butonları kullanılarak deđiŖtirilebilir.

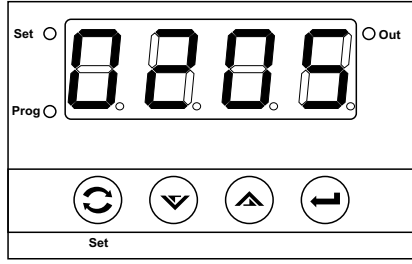

Çalışma ekranı

Çalışma ekranında iken set butonuna basınız.

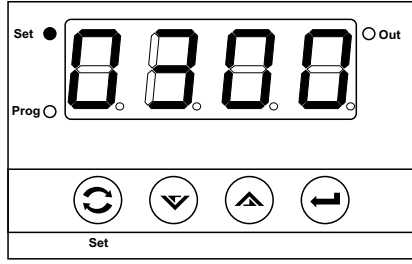

Set ayar ekranı

Göstergede set değeri görünür ve set ledi yanar

Arttırma ve eksiltme butonları yardımı ile set değerini istediğiniz değere ayarlayınız

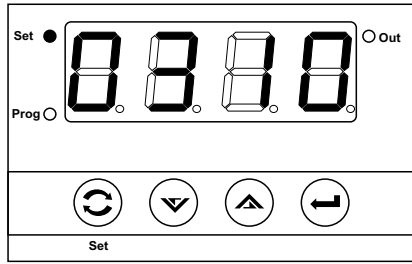

Set ayar ekranı

Ayarladığınız set değerini hafızaya almak için set butonuna basınız. Cihaz set ayar ekranından çıkar ve çalışma ekranına döner.

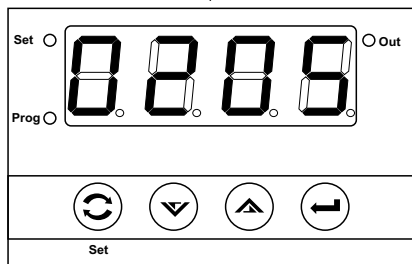

Çalışma ekranı

NOT: Sensör kopması durumunda, **Sensör Kopuk Arızasında Kontrol Çıkış Konumu (OFF, %1...%99, ON)** parametresi SET, arttırma ve eksiltme butonları kullanılarak değiştirilebilir. Değer değiştirme işlemleri yukarıda anlatıldığı şekildedir.

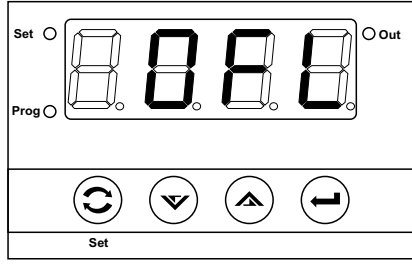

Çalışma ekranı

Çalışma ekranında iken Set butonuna basınız.

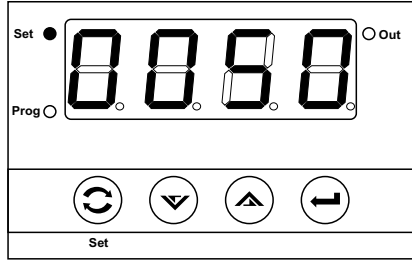

Output %Power ayar ekranı Göstergede Out %Power değeri görünür ve set ledi yanar

Arttırma ve eksiltme butonları yardımı ile %Power değerini istediğiniz değere ayarlayınız

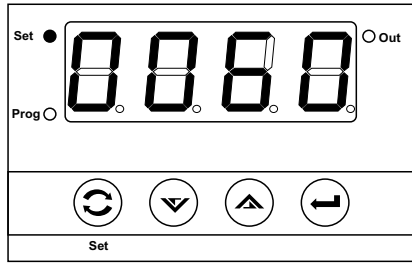

Output %Power ayar ekranı Göstergede Out %Power değeri görünür ve set ledi yanar

Ayarladığınız %Power değerini hafızaya almak için set butonuna basınız. Cihaz set ayar ekranından çıkar ve çalışma ekranına döner.

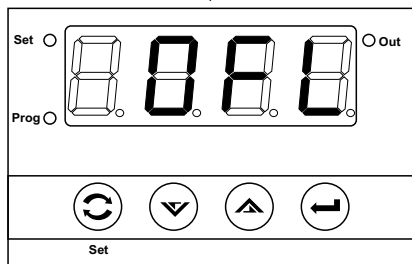

Çalışma ekranı

Çalışma ekranına döndüğünde cihaz ayarladığınız %Power değerini kontrol çıkışına uygulayacaktır.

Sensör kopması durumunda, set1 butonu ile kontrol çıkışını On,Off konumuna alabilir veya belirlediğiniz %çıkış miktarı ile çalıştırabilirsiniz. Sensör arızasını giderdiğinizde cihazın kontrol çıkışı okunan sıcaklık ve set değerine göre otomatik olarak çıkış vermeye başlayacaktır.

NOT: Sensör kopması durumunda, **Sensör Kopuk Arızasında Kontrol Çıkış Konumu (OFF, %1...%99, ON)** parametresi SET, arttırma ve eksiltme butonları kullanılarak değiştirilebilir. Değer değiştirme işlemleri yukarıda anlatıldığı şekildedir.

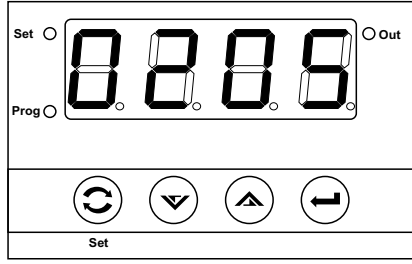

Çalışma ekranı

Set butonuna 10 saniye süre ile basınız. Süre sonunda Prog ledi yanar ve program moduna girilir.

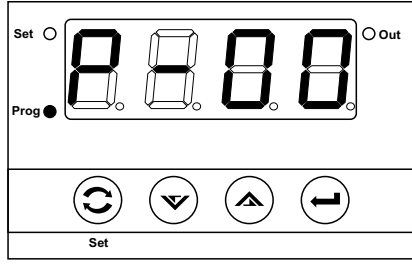

Program ekranı Parametre seçimi

Arttırma ve eksiltme butonları yardımı ile değerini değiştirmek istediğiniz parametreyi seçiniz.

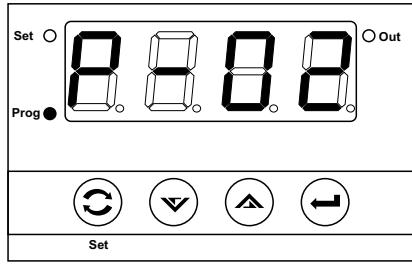

Program ekranı Parametre seçimi

Parametrenin içeriğini görmek ve değiştirmek için ENTER butonuna basınız.

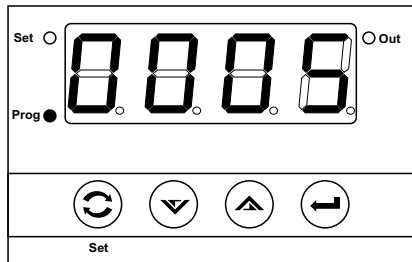

Program ekranı Parametre değeri

Arttırma ve eksiltme butonları parametre değerini değiştiriniz.

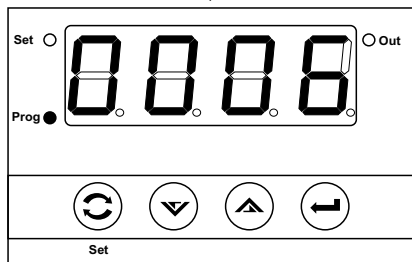

Program ekranı Parametre değeri

Değerini değiştirdiğiniz parametre değerini hafızaya almak için ENTER butonuna basınız.

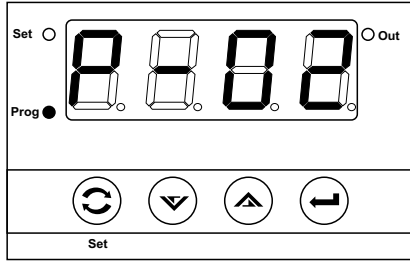

Program ekranı Parametre seçimi

Parametre seçim ekranında iken arttırma ve eksiltme butonları yardımı ile değerini değiştirmek istediğiniz parametreyi seçebilirsiniz. Parametre değerini değiştirmek için önceki işlem adımlarını takip ediniz.

Program modundan çıkmak ve çalışma ekranına dönmek için parametre seçim ekranında iken PROG butonuna basınız.

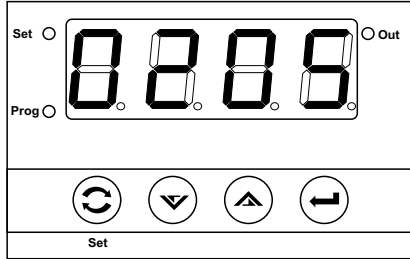

Çalışma ekranı

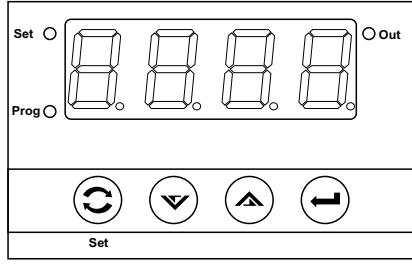

Cihaz enerjisiz

Cihaz enerjisiz iken Enter butonunu basılı tutunuz ve cihazın enerjisini açınız.

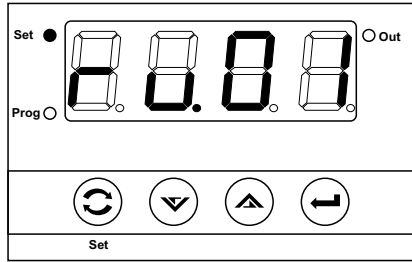

Cihaz açılış ekranı (revizyon no gösterimi)

Enter butonunu göstergede sırası ile "J.oFF" ve "Pr.ed" mesajlarını görünceye kadar basılı tutunuz.

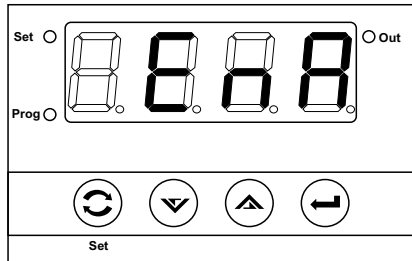
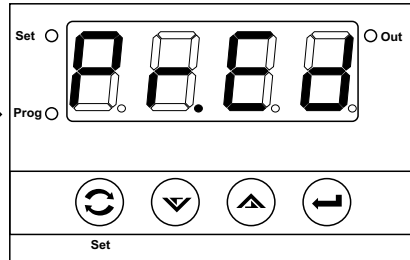
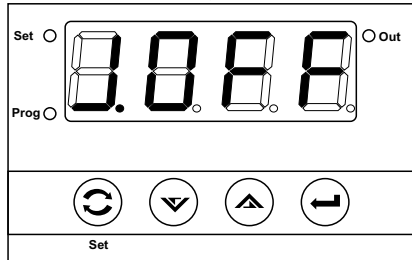

"Pr.Ed" mesajını gördüğünüzde Enter butonunu basılı tutmayı bırakınız. Göstergede program girişinin durumu belirecektir. "dıs" o anki durumun program girişine izin vermediğini gösterir."enA" o anki durumun program girişine izin verdiğini gösterir.

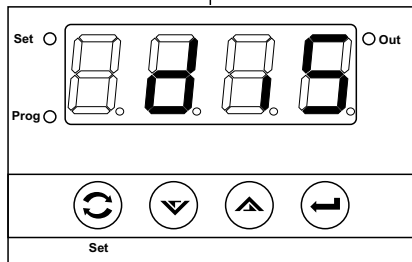

Arttırma ve eksiltme butonları ile mevcut durumu değiştiriniz. Mevcut durumun kaydedilmesi ve çalışma ekranına dönmek için Enter butonuna basınız.

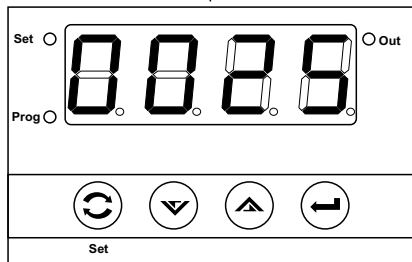

Çalışma ekranı

"Pr.Ed" değerini "dıs" olarak kaydettiyseniz program girişine izin verilmeyecektir. Program girişine izin vermek için yukarıda anlatılan işlem adımlarını tekrar ediniz ve "Pr.Ed" değerini "EnA" olarak kaydediniz.

P-00

Isıtma / Soğutma fonksiyonu seçimi (Out1 için)

Cihazın proses çıkış fonksiyonunu belirler.

HEAT

Isıtma fonksiyonu (Out1 için)

Cihazın proses çıkışı ısıtma fonksiyonunda çalışır.

COOL

Soğutma fonksiyonu (Out1 için)

Cihazın proses çıkışı soğutma fonksiyonunda çalışır.

P-01

P veya ON/OFF Kontrol Seçimi ve Oransal Bant Ayar Parametresi

Cihazın proses çıkışı için kontrol algoritmasını belirler. Parametre değeri 0 değerine ayarlandığında kontrol çıkışı ON/OFF çalışır. Parametre değeri 1...100 arasında ayarlandığında kontrol çıkışı P formunda çalışır.

on.off

ON/OFF çalışma

Parametre değeri 0 a çekildiğinde göstergede **on.off** mesajı görünür ve kontrol çıkışı ON/OFF olarak çalışır.

Isıtma fonksiyonu seçili iken kontrol çıkışında ON/OFF çalışma

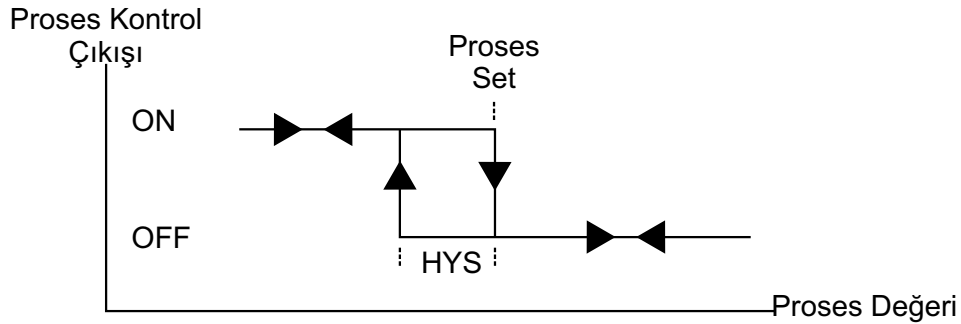

Histerisiz proses set değeri altında tanımlanmıştır. Proses değerindeki salınımın tepe değeri proses set değerine yakın seyrederek.

Soğutma fonksiyonu seçili iken kontrol çıkışında ON/OFF çalışma

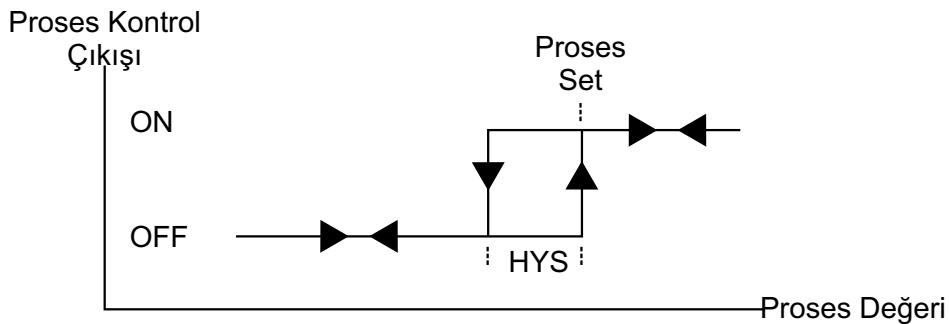

Histerisiz proses set değeri altında tanımlanmıştır. Proses değerindeki salınımın tepe değeri proses set değerine yakın seyrederek.

0001

:

0100

Oransal çalışma (%1...%100)

Parametre 1...100 arasında bir değere ayarlandığında cihaz oransal kontrol formunda çalışır.

Oransal bantın çok küçük olması durumunda kontrol kararsız olacaktır. Oransal bantın çok büyük olması durumunda kontrol cevabı yavaş olacaktır.

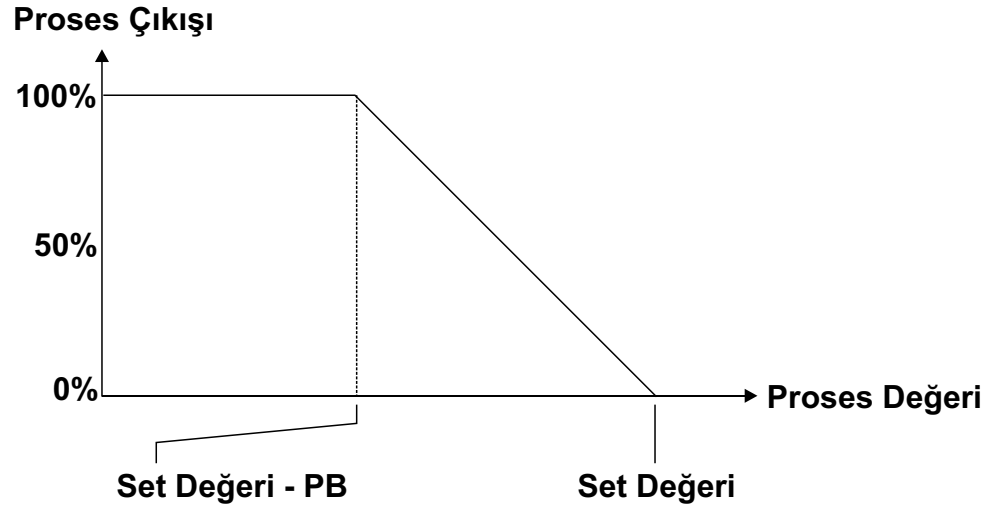

P-02

Kontrol çıkışı çevrim zamanı (0...100 Saniye)

Oransal kontrol formunda, cihazın kontrol çıkışının çalışacağı zaman aralığını belirler.

$$\% \text{ Kontrol Çıkışı} = (t(\text{ON})/\text{Çevrim Zamanı}) * 100$$

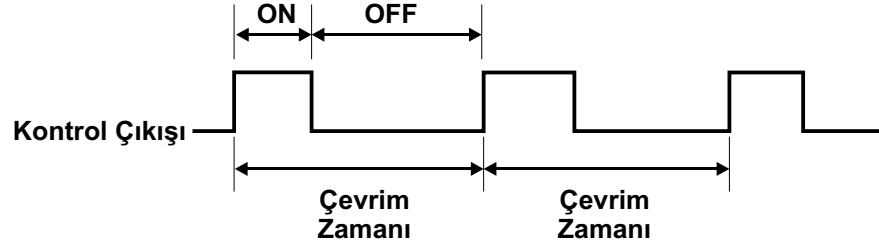

Röle Çıkışı : Kararlı bir proses kontrol için çıkış periyodunun kısa olması tavsiye edilmektedir. Röle kontaklarının mekanik ömürlerinden (açma/kapama adetleri) dolayı kısa çıkış periyotlarında kullanılmaları gerekmektedir. 30 saniyeye yakın değerlerde veya daha büyük değerlerde, röle çıkışının kontrol çıkışı olarak kullanılması gerekmektedir.

SSR Çıkışı : Kısa çıkış periyoduna gereksinim duyan sistemlerde (1-2 saniye civarında), son kontrol elemanı olarak SSR sürme çıkış modülünün kullanılması uygun olacaktır.

P-03

Kontrol çıkışı için güç çarpanı (%0...%100)

Oransal kontrol formunda, cihazın kontrol çıkışı için güç çarpanını belirler.

P-04

Kontrol çıkışı minimum enerjilenme süresi(1...1000 milisaniye)

Oransal kontrol formunda, cihazın kontrol çıkışının minimum enerjilenme süresini belirler.

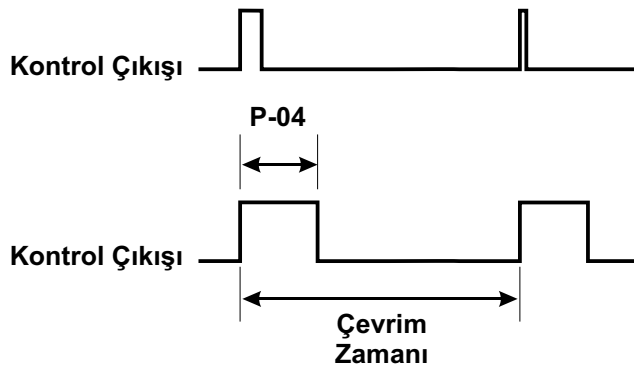

P-05

Proses Kontrol Çıkışı Ofseti (0%...100%)

Bu parametre değeri proses kontrol çıkışı değerine eklenir. Zaman Oransal kontrolde set değeri ile proses değeri arasında oluşan hatayı yok etmek amacıyla kullanılır.

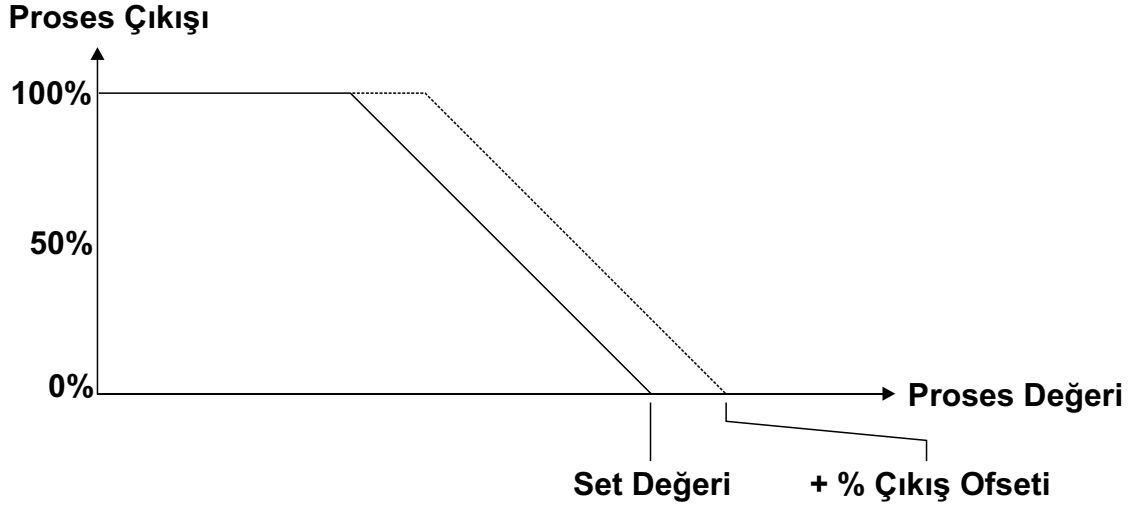

P-06

Kontrol çıkışı histerisiz değeri(0%...10% Ölçüm aralığı)

ON/OFF kontrol formunda, kontrol çıkışı histerisiz değeridir.

Histerisiz değerinin küçük seçilmesi durumunda son kontrol elemanı ve cihaz üzerindeki rölenin açma/kapama sıklıkları artacaktır. Buda röle ve son kontrol elemanın mekanik ömrünü tamamlamasını hızlandıracak ve bozulmasına neden olacaktır.

P-07

Kontrol çıkışı koruma zamanı(0...999 Saniye)

ON/OFF kontrol formunda, çıkış enerjilendikten sonra bir sonraki enerjilenmeye kadar geçmesi gereken süreyi belirler. Soğutma amaçlı kompresör kullanılan uygulamalarda kullanılır.

P-08

Sensör Kopuk Arızasında Kontrol Çıkış Konumu (OFF, %1...%99, ON)

Cihazın kontrol çıkışının sensör koptu arızasında hangi konumda kalacağını belirler.proses çıkış fonksiyonunu belirler.

OFF

Sensör koptu arızasında kontrol çıkışı kapatılır (enerjisiz kalır).

0001

Parametre değeri OFF ve ON arasında %1 ile %99 arasında değer alabilir. Sensör koptu arızasında kontrol çıkışı belirlenen değerinde zaman oransal çıkış verir.

0099

ON

Sensör koptu arızasında kontrol çıkışı enerjilendirilir.

P-09

Set Alt Limit

Set değerinin ayarlanabilir alt değerini belirler. Set değeri P08 ve P09 ile belirlenen limitlerin dışında değer alamaz.

P-10

Set Üst Limit

Set değerinin ayarlanabilir üst değerini belirler. Set değeri P08 ve P09 ile belirlenen limitlerin dışında değer alamaz.

P-11

Set değeri ofseti (-50°C...50°C)

Bu parametre değeri set değerine eklenir. Zaman Oransal kontrolde set değeri ile proses değeri arasında oluşan hatayı yok etmek amacıyla kullanılır.

Proses Çıkışı

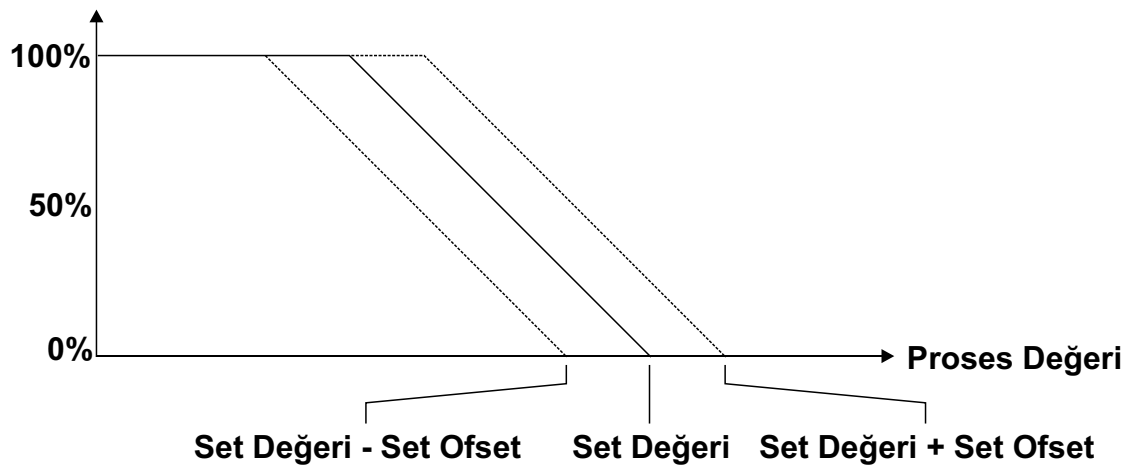

P-12

Gösterge Birim Seçimi

Proses değerinin gösterileceği birimi belirler.

0C

Göstergedeki proses değeri birimi C dir.

0F

Göstergedeki proses değeri birimi F dir.

P-13

Gösterim Ofseti (-50°C...50°C)

Bu parametre değeri gösterge değerine eklenir. Sensörün bulunduğu nokta ile gerçekte ölçülmek istenen nokta arasında meydana gelen ölçüm farklılığını gidermek için kullanılır.

P-14

Proses değeri ofseti (-50°C...50°C)

Bu parametre değeri proses değerine eklenir. Sensörün bulunduğu nokta ile gerçekte ölçülmek istenen nokta arasında meydana gelen ölçüm farklılığını gidermek için kullanılır.

P-15

RC Filtre için zaman sabitesi (0.0 ... 10.0 Saniye)

Proses girişi ölçümünde kullanılan dijital RC filtresinin zaman sabitesini belirler.

RC filtre zamanı 0.0 (OFF) yapıldığında filtre iptal edilir.

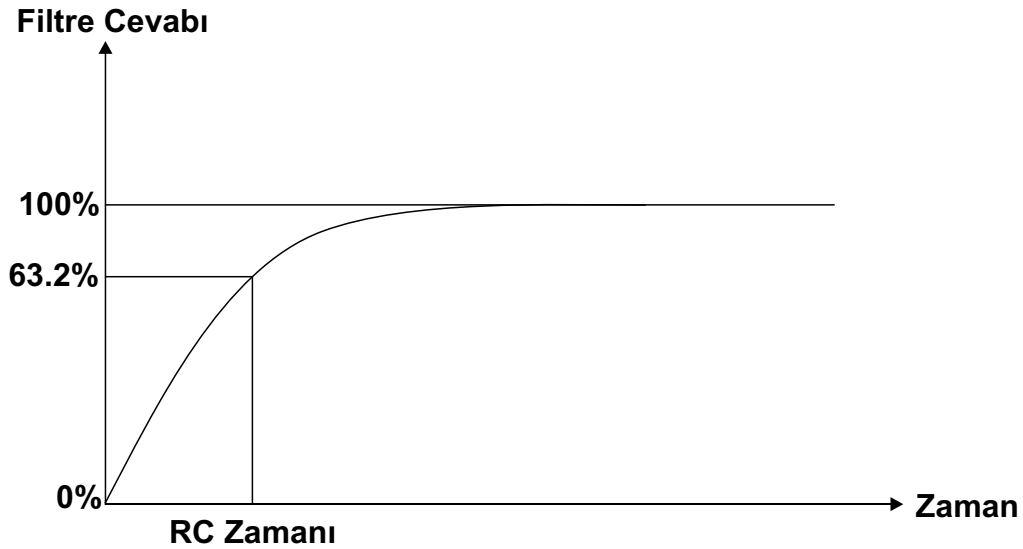

Özellikler

Gösterge: 4 dijital LED display, 10mm, kırmızı

Led İndikatörler: Set, Prog, Out

Proses Girişi: TC (J, K tipi), PT-100 iki veya üç telli, PTC (1000Ohm@25°C) (siparişte belirtilmelidir)

Çözünürlük: 1 °C

Doğruluk: %0.5 ölçüm aralığında

Kontrol Formu: ON/OFF veya oransal (P) kontrol

Filtre: Dijital RC filtre, ayarlanabilir 0.0...10.0 zaman sabitesi

Kontrol Çıkışı:

250V~/8A~, 1 NO röle çıkışı

SSR sürme çıkışı

(Kontrol çıkış tipi siparişte belirtilmelidir)

Çalışma Sıcaklığı: 0 ... 50 °C

Saklama Sıcaklığı: -40 ... 85 °C

Besleme Gerilimi:

230V~ (-%15;+%10) 50/60Hz

115V~ (-%15;+%10) 50/60Hz

24V~ (-%15;+%10) 50/60Hz

12V== (-%15;+%10)

24V== (-%15;+%10)

(Siparişte belirtilmelidir).

Güç Tüketimi: 1.5Watt maksimum

Boyut: Ön panel 36x72mm, derinlik 100mm (Bağlantı soketi dahil)

Panel Kesiti: 33x69mm

Koruma Sınıfı: IP65 önden, IP20 arkadan

Bağlantı: Soketli klemens, 2.5mm² kablo takılabilir.

Kutu: ABS, siyah

Ağırlık: 300gr.



**E.M.K.S ELEKTRONİK BİLGİSAYAR ELEKTRİK
ÜRÜN İMALAT İTH. İHR. SAN. VE TİC. LTD. ŞTİ.**

**Selimzade Mah. Kurtuluş Caddesi No : 44/B
Yıldırım / BURSA**

internet: www.emks.com.tr
e-posta: info@emks.com.tr

Tel: 0 (224) 329 74 24 - 0 (224) 329 48 46
Faks: 0 (224) 329 29 62
